

1
1º Andar
1 : 75

Tabela de janela				
Marca de tipo	Altura	Largura	Altura do peitoril	Contagem
J1	1.20	3.40	1.10	6
J2	1.50	1.30	1.50	6
J3	1.20	3.00	1.50	1
Total geral: 13				

Tabela de porta			
Marca	Altura	Largura	Contagem
P1	2.20	1.80	1
P2	2.20	0.90	3
P3	2.20	0.90	1
P4	2.20	1.20	12
P5	2.00	0.60	24
P6	2.20	3.00	1
P7	2.20	6.00	1

USO DA PMC

TÍTULO: **Ampliação do Auditório Pe Jaime**

EDIFICAÇÃO

ZONEAMENTO: ÁREA DO LOTE: 870,71m² USO: Educacional

ÁREA CONSTRUIDA: 552,00 m² COEFICIENTE DE APROVEITAMENTO: - Nº DE VAGAS DE ESTACIONAMENTO: -

ÁREA A CONSTRUIR: 1000,00 m² aprox. TAXA DE OCUPAÇÃO: - Nº DE UNIDADES RESIDENCIAIS: -

ÁREA TOTAL: 1552,00 m² aprox. TAXA DE PERMEABILIDADE: - Nº DE UNIDADES COMERCIAIS: -

ENDEREÇO: Rua São Sebastião, nº 75. BAIRRO: Centro

PROPRIETÁRIO: _____ CIDADE: Coimbra

CPF/CNPJ: 18.132.464/0001-17 ESCALA: Indicadas

RESP. TÉCNICO: _____ DESENHO: JAL

ENGENHEIRO CIVIL: _____ DATA: 07/10/2021
CREA: 58756/D JOÃO ADELMO LESSA

CONTEÚDO DA FOLHA: _____ FOLHA: 1/6

Planta 1º Andar e Tabela Esquadrías

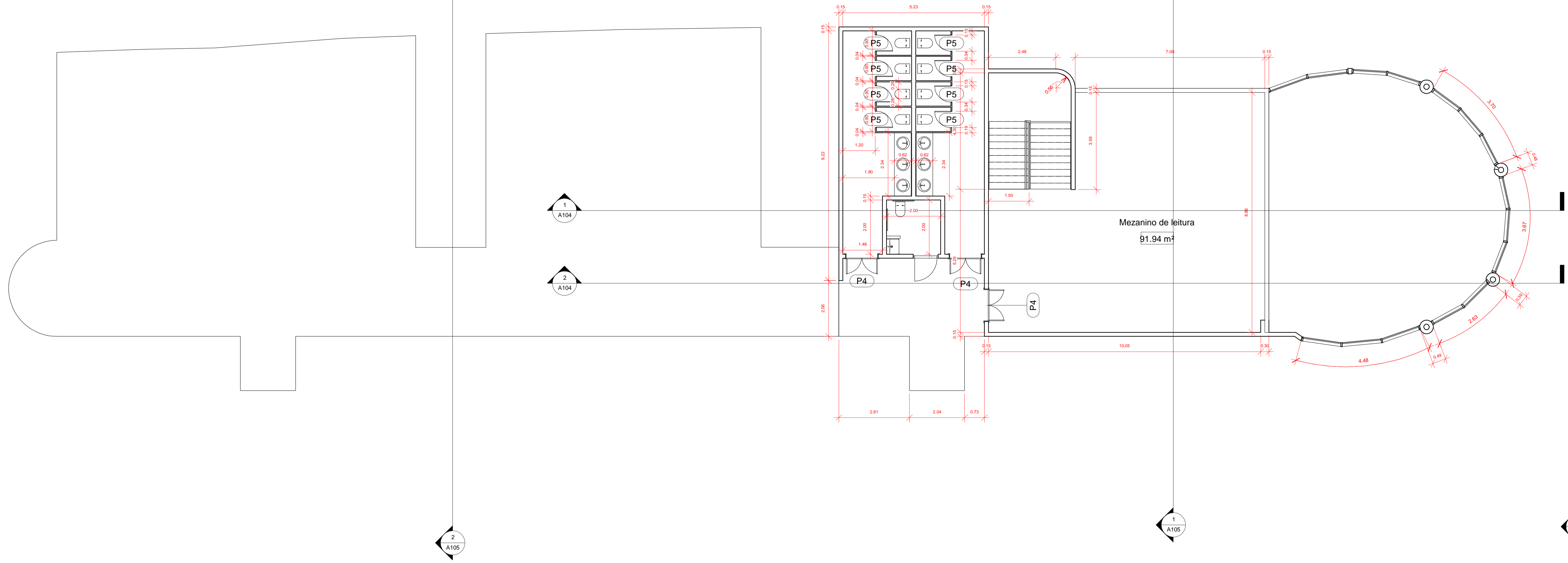

1 2º Andar
1 : 75

USO DA PMC	OBSERVAÇÕES:		
	TÍTULO: Ampliação do Auditório Pe Jaime		
EDIFICAÇÃO			
ZONEAMENTO:	ÁREA DO LOTE: 870,71m²	USO: Educacional	
ÁREA CONSTRUIDA:	552,00 m²	COEFICIENTE DE APROVEITAMENTO:	Nº DE VAGAS DE ESTACIONAMENTO:
ÁREA A CONSTRUIR:	1000,00 m² aprox.	TAXA DE OCUPAÇÃO:	Nº DE UNIDADES RESIDENCIAIS:
ÁREA TOTAL:	1552,00 m² aprox.	TAXA DE PERMEABILIDADE:	Nº DE UNIDADES COMERCIAIS:
ENDEREÇO:	Rua São Sebastião, nº 75.	BAIRRO: Centro	
PROPRIETÁRIO:	CIDADE: Coimbra		ESCALA:
CPF/CNPJ: 18.132.464/0001-17	RESP. TÉCNICO:		Indicadas
ENGENHEIRO CIVIL	JOÃO ADELMO LESSA	DATA:	JAL
CREA: 58756/D		07/10/2021	
CONTEÚDO DA FOLHA:			FOLHA:
Planta 2º Andar			2/6

1 3º Andar
1 : 75

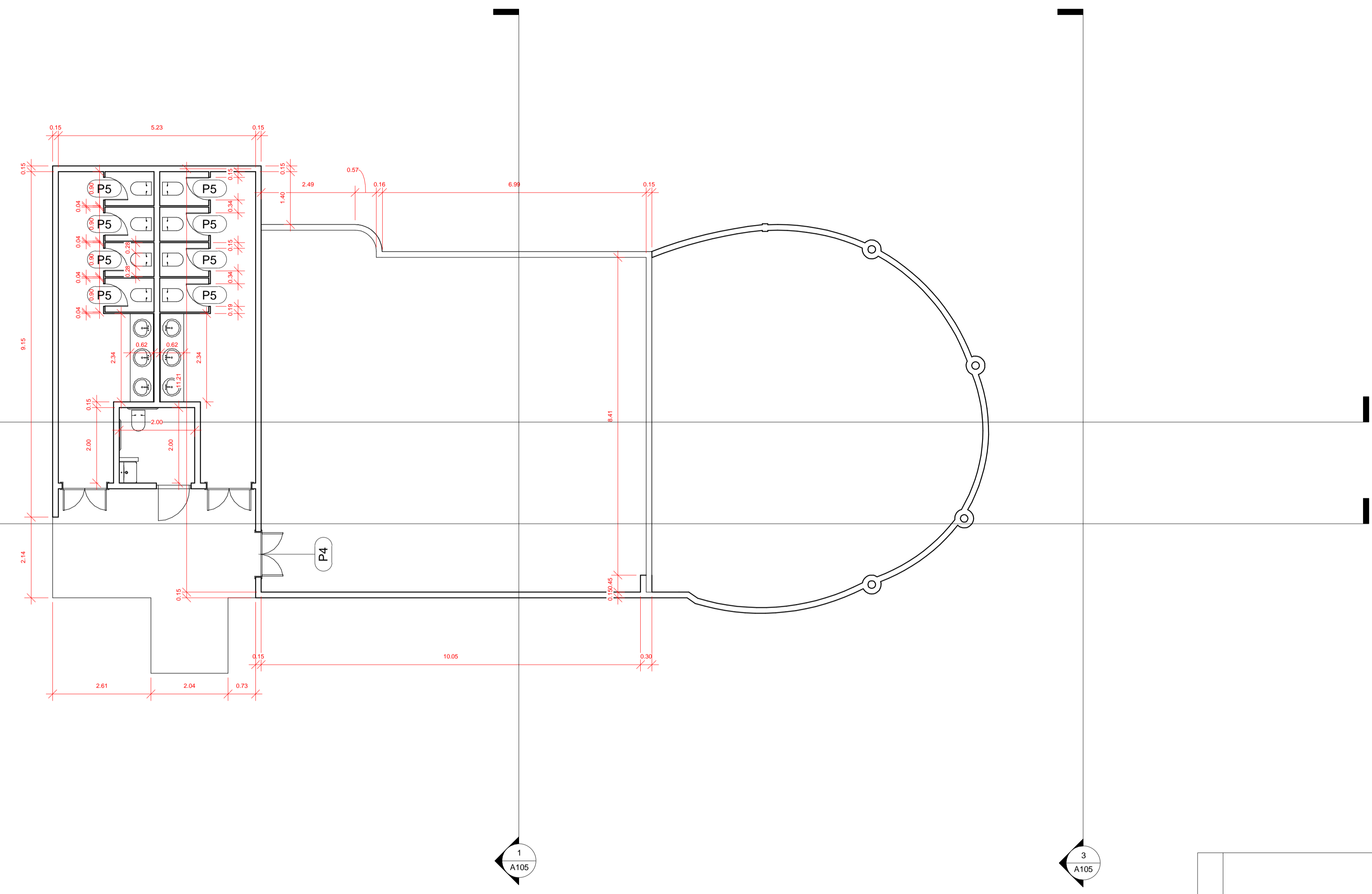

USO DA PMC	OBSERVAÇÕES:		
	TÍTULO: Ampliação do Auditório Pe Jaime		
EDIFICAÇÃO			
ZONEAMENTO:	ÁREA DO LOTE: 870,71m²	USO: Educacional	
ÁREA CONSTRUIDA:	552,00 m²	COEFICIENTE DE APROVEITAMENTO:	Nº DE VAGAS DE ESTACIONAMENTO:
ÁREA A CONSTRUIR:	1000,00 m² aprox.	TAXA DE OCUPAÇÃO:	Nº DE UNIDADES RESIDENCIAIS:
ÁREA TOTAL:	1552,00 m² aprox.	TAXA DE PERMEABILIDADE:	Nº DE UNIDADES COMERCIAIS:
ENDEREÇO: Rua São Sebastião, nº 75.		BAIRRO: Centro	
PROPRIETÁRIO:	CIDADE: Coimbra		ESCALA:
CPF/CNPJ: 18.132.464/0001-17	Indicadas		DESENHO:
RESP. TÉCNICO:	JAL		DATA:
ENGENHEIRO CIVIL CREA: 58756/D	JOÃO ADELMO LESSA		07/10/2021
CONTEÚDO DA FOLHA:			FOLHA:
Planta 3º Andar			3/6

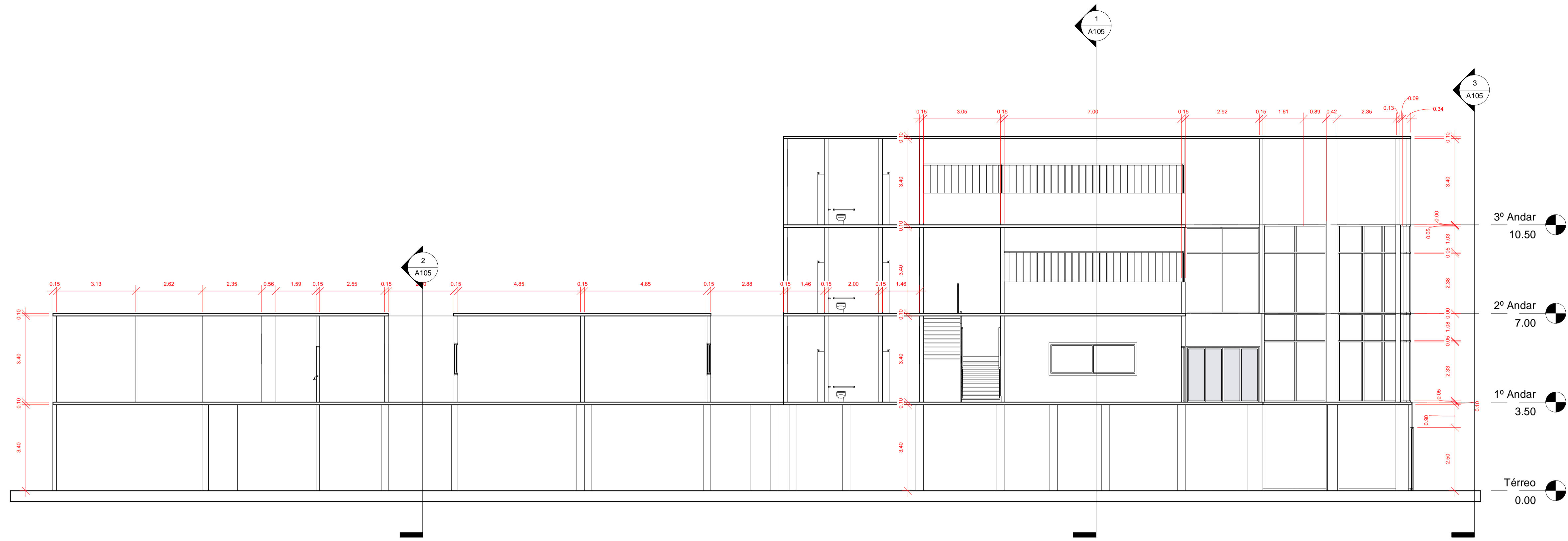

1 Corte A Longitudinal
1 : 100

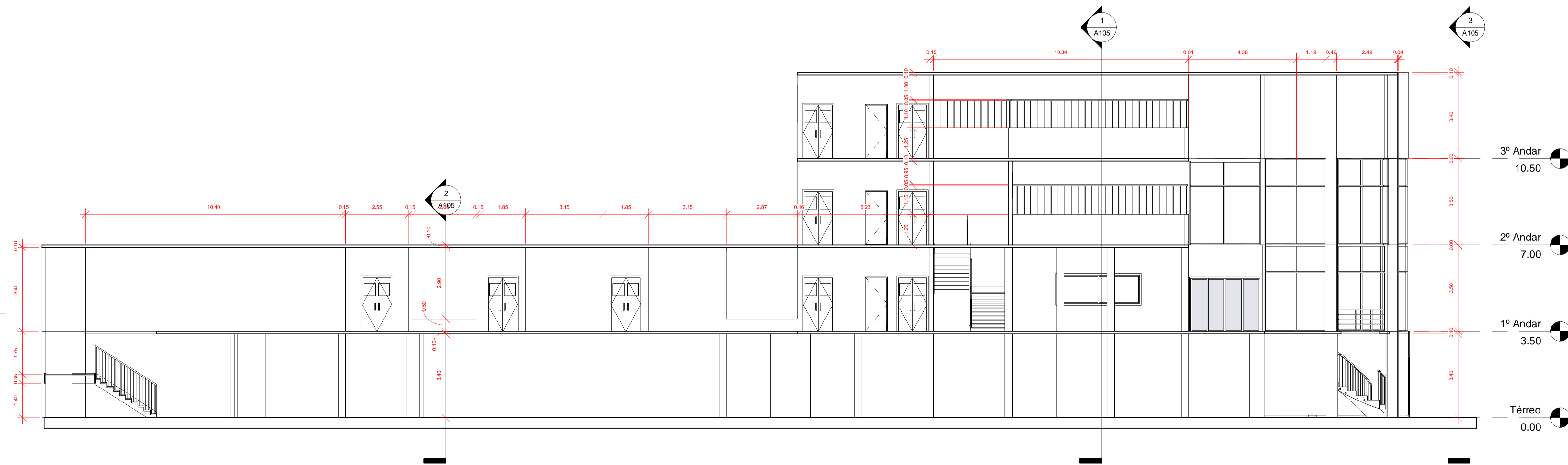

2 Corte B Longitudinal
1 : 100

USO DA PMC	OBSERVAÇÕES:		
	TÍTULO: Ampliação do Auditório Pe Jaime		
ZONEAMENTO: ÁREA DO LOTE: 870,71m²		EDIFICAÇÃO USO: Educacional	
ÁREA CONSTRUIDA: 552,00 m²	COEFICIENTE DE APROVEITAMENTO: -	Nº DE VAGAS DE ESTACIONAMENTO: -	
ÁREA A CONSTRUIR: 1000,00 m² aprox.	TAXA DE OCUPAÇÃO: -	TÉRREO: 1	Nº DE UNIDADES RESIDENCIAIS: -
ÁREA TOTAL: 1552,00 m² aprox.	TAXA DE PERMEABILIDADE: -	DEMAIS PAV.: 3	Nº DE UNIDADES COMERCIAIS: -
ENDEREÇO: Rua São Sebastião, nº 75.		BAIRRO: Centro	
PROPRIETÁRIO:	CIDADE: Coimbra		ESCALA: Indicadas
CPF/CNPJ: 18.132.464/0001-17	RESP. TÉCNICO:		DESENHO: JAL
ENGENHEIRO CIVIL CREA: 58756/D	JOÃO ADELMO LESSA		DATA: 07/10/2021
CONTEÚDO DA FOLHA:			FOLHA:
Plantas Corte A/B			4/6

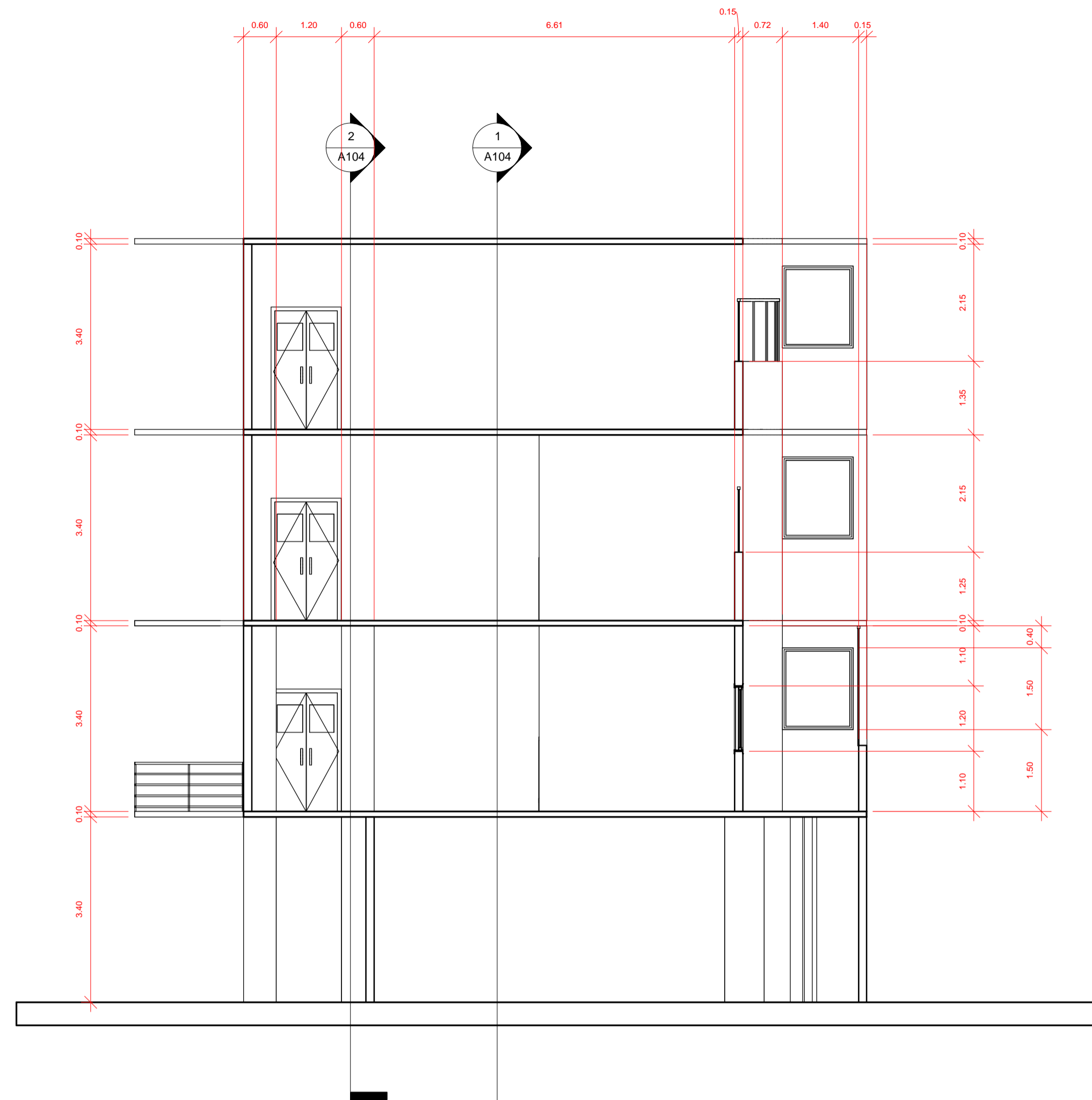

1 Corte C Transversal
1 : 75

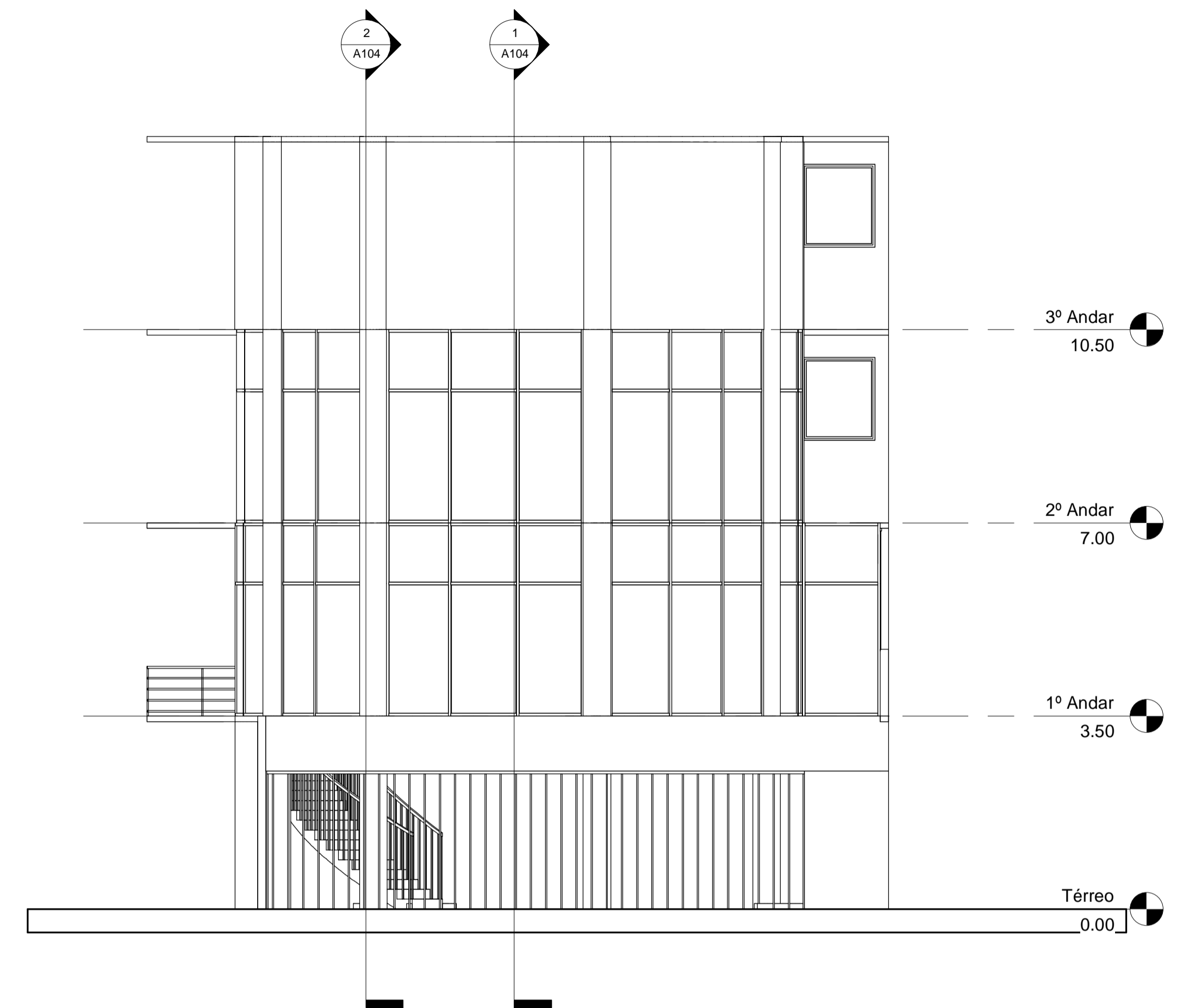

3 Corte Fachada
1 : 75

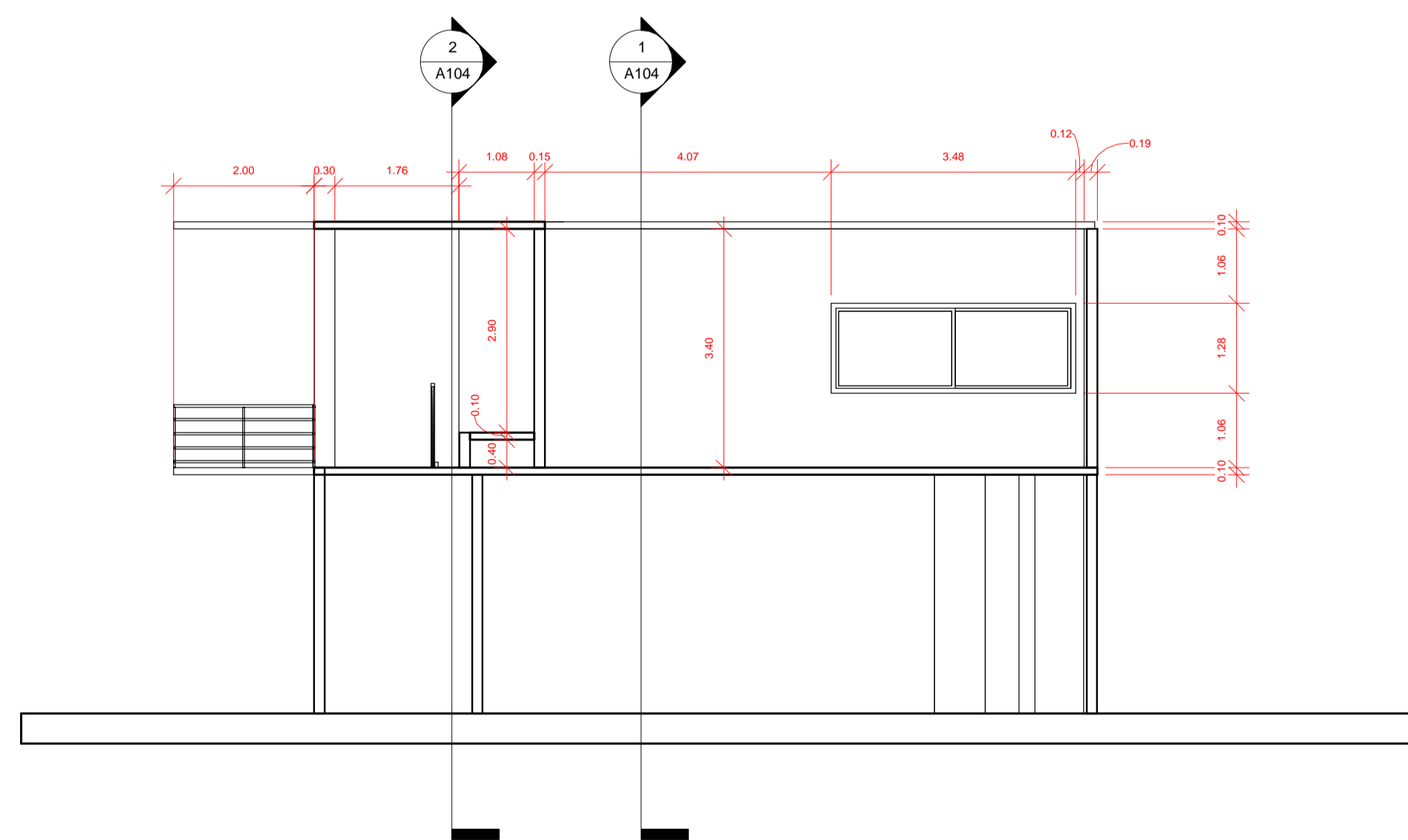

2 Corte D Transversal
1 : 75

USO DA PMC	OBSERVAÇÕES:		
	TÍTULO: Ampliação do Auditório Pe Jaime		
EDIFICAÇÃO			
ZONEAMENTO:	ÁREA DO LOTE: 870,71m²	USO: Educacional	
ÁREA CONSTRUIDA:	552,00 m²	COEFICIENTE DE APROVEITAMENTO:	Nº DE VAGAS DE ESTACIONAMENTO:
ÁREA A CONSTRUIR:	1000,00 m² aprox.	TAXA DE OCUPAÇÃO:	TÉRREO: 1 DEMAIS PAV.: 3
ÁREA TOTAL:	1552,00 m² aprox.	TAXA DE PERMEABILIDADE:	Nº DE UNIDADES RESIDENCIAIS: Nº DE UNIDADES COMERCIAIS:
ENDEREÇO:	Rua São Sebastião, nº 75.	BAIRRO: Centro	
PROPRIETÁRIO:	CIDADE: Coimbra		ESCALA: Indicadas
CPF/CNPJ: 18.132.464/0001-17	RESP. TÉCNICO:		DESENHO: JAL
ENGENHEIRO CIVIL CREA: 58756/D	JOÃO ADELMO LESSA		DATA: 07/10/2021
CONTEÚDO DA FOLHA:			FOLHA:
Plantas Corte C/D e Fachada			5/6

Praça Arthur Bernandes

Rua São Sebastião

Córrego Turvo

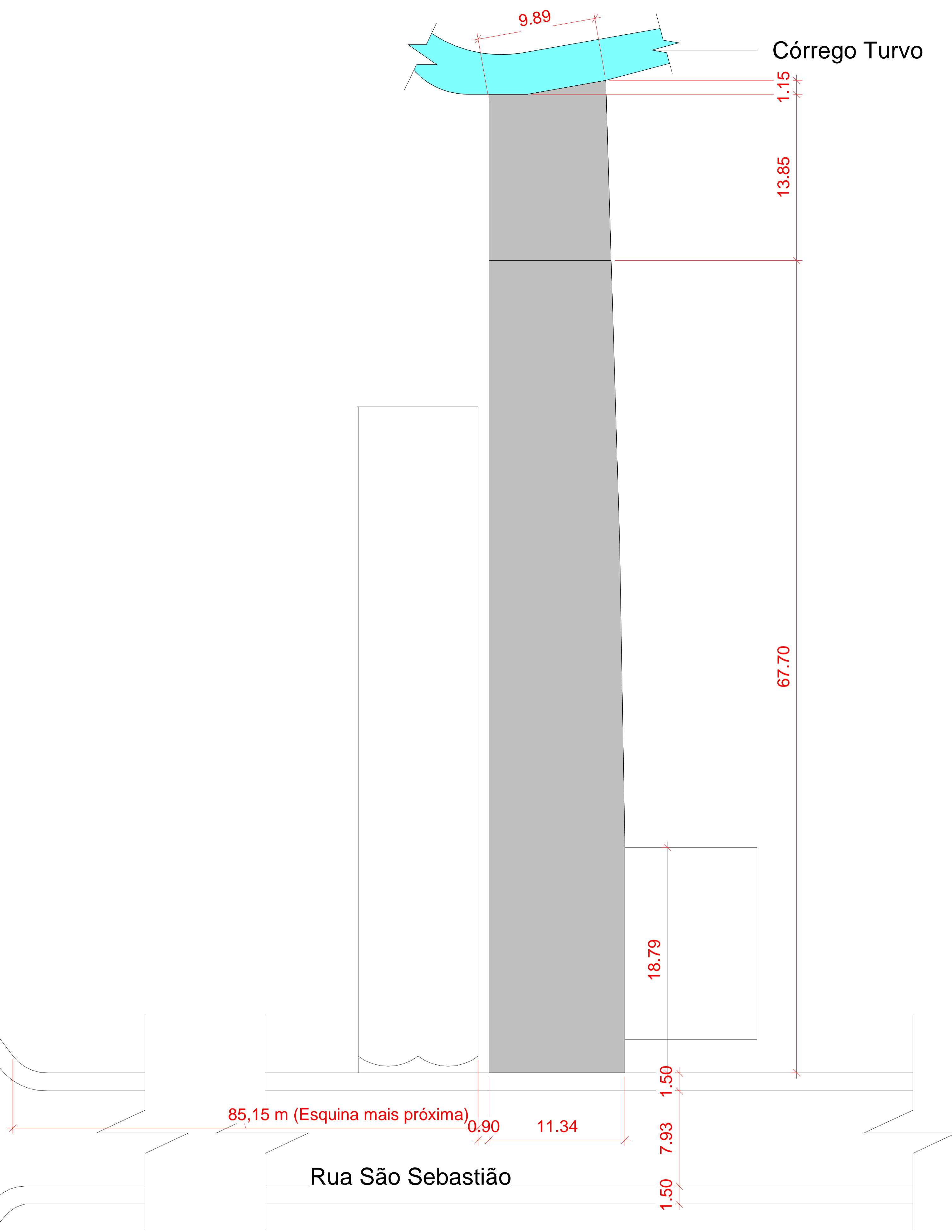

1 Situação
1 : 200

USO DA PMC	OBSERVAÇÕES:		
	TÍTULO: Ampliação do Auditório Pe Jaime		
EDIFICAÇÃO			
ZONEAMENTO:	ÁREA DO LOTE: 870,71m²	USO: Educacional	
ÁREA CONSTRUIDA:	552,00 m²	COEFICIENTE DE APROVEITAMENTO:	Nº DE VAGAS DE ESTACIONAMENTO:
ÁREA A CONSTRUIR:	1000,00 m² aprox.	TAXA DE OCUPAÇÃO:	Nº DE UNIDADES RESIDENCIAIS:
ÁREA TOTAL:	1552,00 m² aprox.	TAXA DE PERMEABILIDADE:	Nº DE UNIDADES COMERCIAIS:
ENDEREÇO:	Rua São Sebastião, nº 75.	TÉRREO: 1 DEMAIS PAV.: 3	BAIRRO: Centro
PROPRIETÁRIO:	CIDADE: Coimbra		ESCALA:
CPF/CNPJ: 18.132.464/0001-17	RES. TÉCNICO:		Indicadas
ENGENHEIRO CIVIL CREA: 58756/D	JOÃO ADELMO LESSA		JAL
DATA: 07/10/2021			
CONTEÚDO DA FOLHA:			FOLHA:
Planta Situação			6/6